

PL賠償責任加入済



保存版

カモミールリビング デスク ベンチ サイドキャビネット ①

取扱説明書〔保証書付〕

ご使用前にこの説明書をよくお読みの上、正しい使いかたで末永くお使いください。
この度はイトーキ製品をお買い上げいただき、誠にありがとうございます。この説明書は、製品の使い方と、ご使用上の注意を記載しています。お読みになったあとも、大切に保存し、わからない時にご再読ください。

商品のお問い合わせは、お買い上げの販売店までご連絡ください。

株式会社イトーキ 〒536-0002 大阪市城東区今福東1丁目4-12

■お客様相談センター ☎0120-164177

■東日本地区 〒169-0074 東京都新宿区北新宿2-21-1 新宿フロントタワー19階 ☎03(6908)8050(代)

■西日本地区 〒536-0002 大阪市城東区今福東1丁目4-12 ☎06(6935)2009(代)

イトーキ保証書

〈保証規定〉

- 保証期間内に、正常なる使用状態において、万一故障した場合には無料で修理いたします。修理はお買い上げの販売店に本保証書を添えてご依頼ください。
- 次のような場合には保証期間内でも有償修理になります。
 - ①お買い上げ後の輸送・移動・落下等による故障
 - ②取扱説明書の注意事項をお守りいただけなかった原因による故障
 - ③消耗部品の消耗又はそれによる故障
 - ④火災・塩害・異常電圧・地震・雷・風水害・その他天災地変などによる故障
 - ⑤お買い求めの販売店もしくは当社以外での修理改造等による故障
 - ⑥離島または離島に準ずる遠隔地への出張修理を行う場合の出張に要する実費
 - ⑦追加部品（鍵・棚・フック・引き手等）又は、お客様破損による追加部材等のご要望は有償となります。
 - ⑧保証書の提示がない場合
- 運賃等の諸費用はお客様にご負担していただく場合があります。
- 本保証書は日本国内においてのみ有効です。
- 本書は再発行いたしませんので、大切に保存してください。
- ご使用前に取扱説明書をご一読ください。
- 補修用部品の最低保有期間は製造打ち切り後6年間です。

品名		
品番		
おところ		
おなまえ		
お買い上げ日	年 月 日	
保証期間	1年	外観・表面仕上（塗装及び樹脂部分の変・褪色、クロスの摩耗）
	2年	機構部・可動部（引出し、スライド機構、錠前、昇降機構の故障）
	3年	構造体（強度・構造体に関わる破損）

販売店 (印)

〈ご注意〉

保証書に所定事項の記入がない場合は本証とともに、お買い求め先の領収書を保存してください。サービスマンのご訪問の際は必ずご提示ください。

株式会社イトーキ

〒536-0002
大阪市城東区今福東1丁目4-12



1 安全上の注意事項

製品を安全に正しくお使いいただくため、必ずお守りください。

注意の種類の規定:JOIFA(社団法人日本オフィス家具協会)の規定に基づいて危険や損害の程度を次の表示で区分しています。

警告 取り扱いを誤ると死亡または重傷を負う可能性が想定される場合

注意 取り扱いを誤ると傷害を負う可能性が想定されるか、拡大物的損害のみの発生が想定される場合

<p>警告 商品をセットする時、机の下に電気コードをはさまないでください。発熱・発火の原因になります。</p>	<p>警告 火のそばで使わないでください。火災の原因になります。</p>	<p>警告 小さな部品の取扱いにご注意ください。お子様が飲み込むことがあります。</p>	<p>警告 ボルトやネジがゆるんだままで使わないでください。商品の破損の原因になりケガをすることがあります。</p>	<p>警告 廃棄するときは、許可を受けた業者が各自自治体を実施している廃品回収を利用してください。樹脂製品を燃やすと有毒ガスが発生する恐れがあります。</p>	<p>注意 必ず2人で組み立ててください。商品の破損の原因になり、ケガをすることがあります。</p>
<p>注意 可動部のすきまに指を入れないでください。はさんでケガをすることがあります。</p>	<p>注意 天板や引出しの上のらないでください。商品の破損や転倒の原因になり、ケガをすることがあります。</p>	<p>注意 机の移動は1人でしないでください。机の破損の原因になり、ケガをすることがあります。</p>	<p>注意 引出しを無理に引かないでください。ストッパーが破損して引出しが落下し、ケガをすることがあります。</p>	<p>注意 ホルマリン臭がするときは十分に換気してください。目が痛くなったり、肌の弱い人はアレルギーをおこすことがあります。</p>	<p>注意 製品の上のらないでください。商品の破損や転倒の原因になり、ケガをすることがあります。</p>

2 ご使用上の注意

<p>注意 直射日光が当たる場所での使用はさけてください。変形・変色の原因になります。</p>	<p>注意 水平に設置してください。引出しが固くなったり、ひずみの原因となります。</p>	<p>注意 フローリングや畳の上で使用になる場合はカーペット等を敷いてください。床や畳等に傷がつくことがあります。</p>	<p>注意 湿気が多い場所には設置しないでください。カビ発生の原因になります。</p>	<p>注意 お手入れは柔らかい布で乾拭きしてください。シンナー、ベンジンや化学ぞうきん等は使用しないでください。変色・変質の原因になります。</p>
--	--	--	--	---

3 組み立てについて





警告 ボルトやネジがゆるんだままで使わないでください。商品の破損の原因になり、ケガをすることがあります。

注意 必ず2人で組み立ててください。商品の破損の原因になり、ケガをすることがあります。

注意 必ずプラスドライバーを使用して下さい。マイナスドライバーを使用するとピンが折れてケガをすることがあります。

デスクについて

各部名称と付属部品

部品名				
組立てネジ (M6×L35)	4	6	ツマミ	ツマミ用ネジ
数量	4	6	W1400デスク: 各3	W800デスク: 各2

W1400デスク

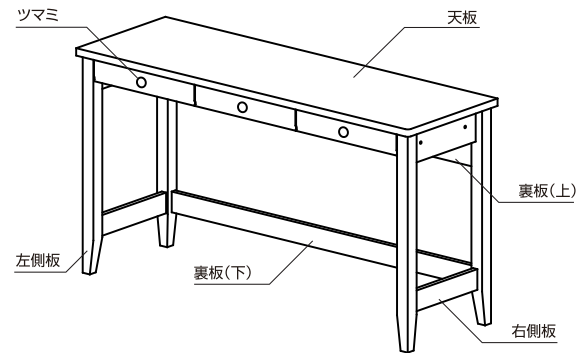

W800デスク

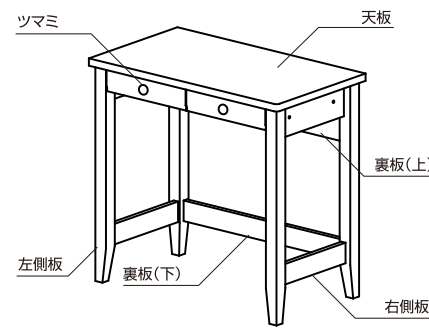

組み立てかた

イラストはW800デスクですが、W1400デスクでも組み立てかたは同様です。

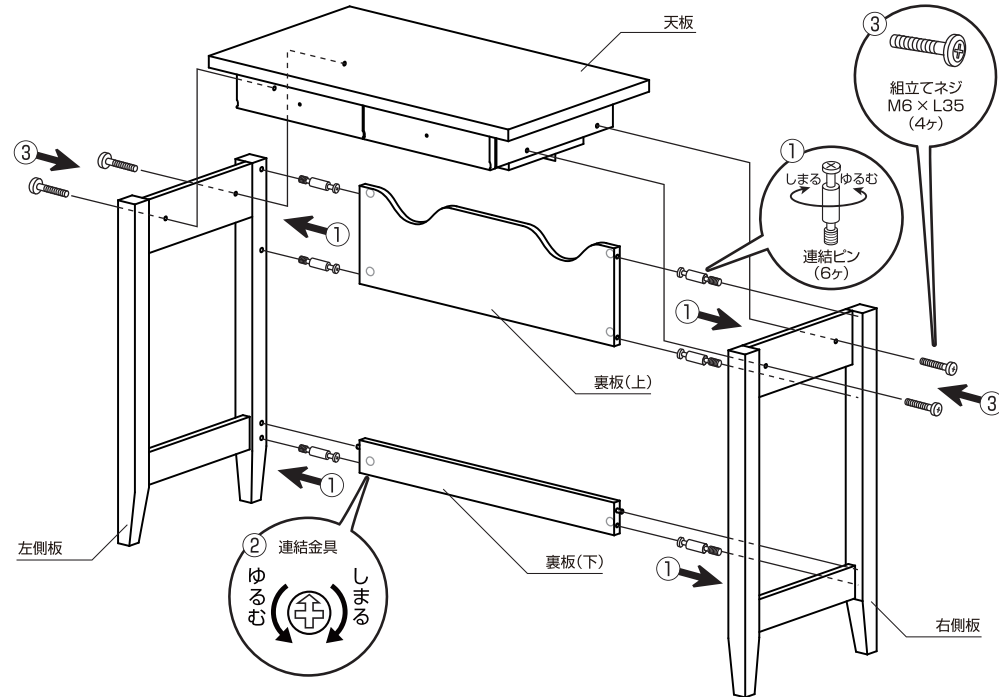

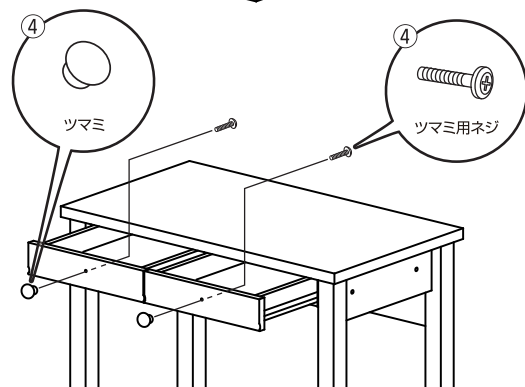

- ① 左右側板に連結ピン(各3ヶ)を取り付けてください。
- ② 裏板(上)、裏板(下)の連結金具が外側を向いていることを確認してから、左右側板の連結ピンを裏板の連結金具に差し込み、各連結金具をプラスドライバーで締め込んでください。
- ③ 側板の外側から本体組立ネジ(4ヶ/M6×L35)で天板を組み付けます。
- ④ 引出しの前板にツマミ用ネジ(2ヶまたは3ヶ)でツマミ(2ヶまたは3ヶ)を取り付けてください。



ベンチについて

各部名称と付属部品

部品名				
組立てネジ (M6×L30)	8	8	組立てネジ (M6×L45)	板ナット
数量	8	8	4	4

W1100ベンチ

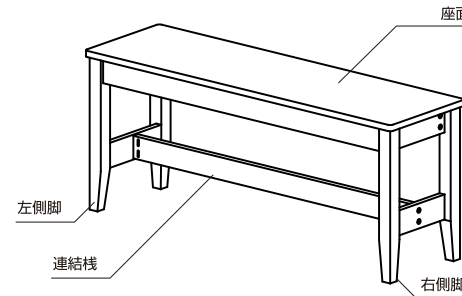

W450ベンチ

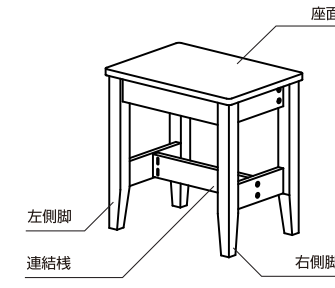

組み立てかた

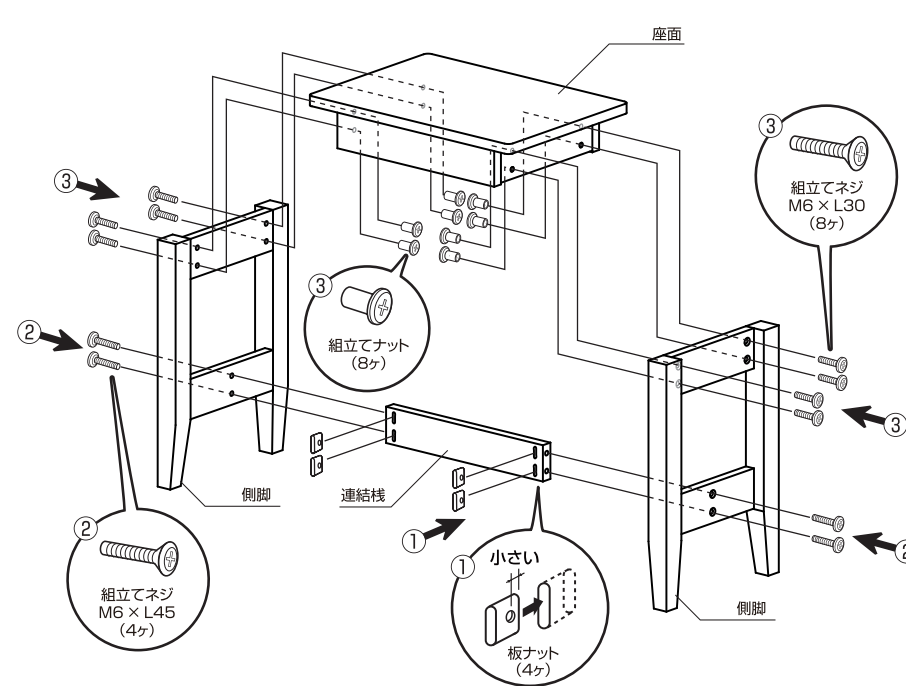

イラストはW450ベンチですが、W1100ベンチでも組み立てかたは同様です。



- ① 連結棧に板ナット(4ヶ)を取り付けてください。
- ② 組立てネジ(4ヶ/M6×L45)で側脚と連結棧を取り付けてください。
- ③ ②の枠体に座面をのせ、組立てネジ(8ヶ/M6×L30)と組立てナット(8ヶ)で組み付けてください。

サイドキャビネットについて

各部名称と付属部品

部品名		
ツマミ	ツマミ用ネジ	
数量	各4	

サイドキャビネット

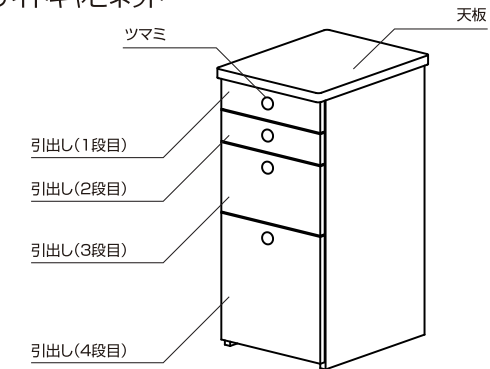

組み立てかた

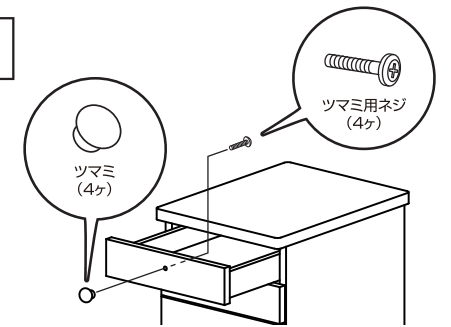

- ① 引出しの前板にツマミ用ネジ(4ヶ)でツマミ(4ヶ)を取り付けてください。

引出しの取り外しかた

1~3段目

引出し胴板内側のネジを外すと引出しを取り外せます。

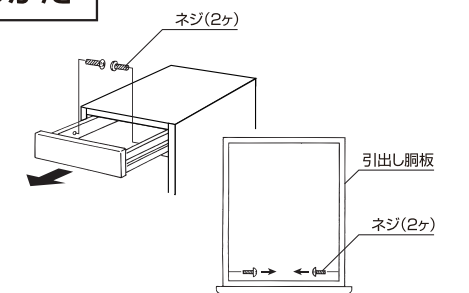

4段目

引出しをいっぱいまで引き出し、右レールのストッパーを下方向に倒し、左レールのストッパーを上方向に倒して引出しを引き抜いてください。

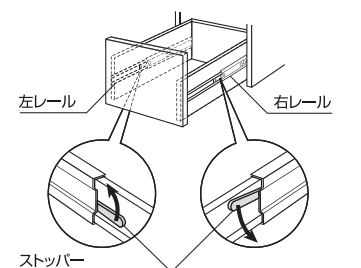

※引出しが固い場合には、全ての引出しを引き出してからご使用ください。引出しがスムーズに動くようになる場合があります。